

# STシール (STSタイプ) 【低圧、低摩擦用】

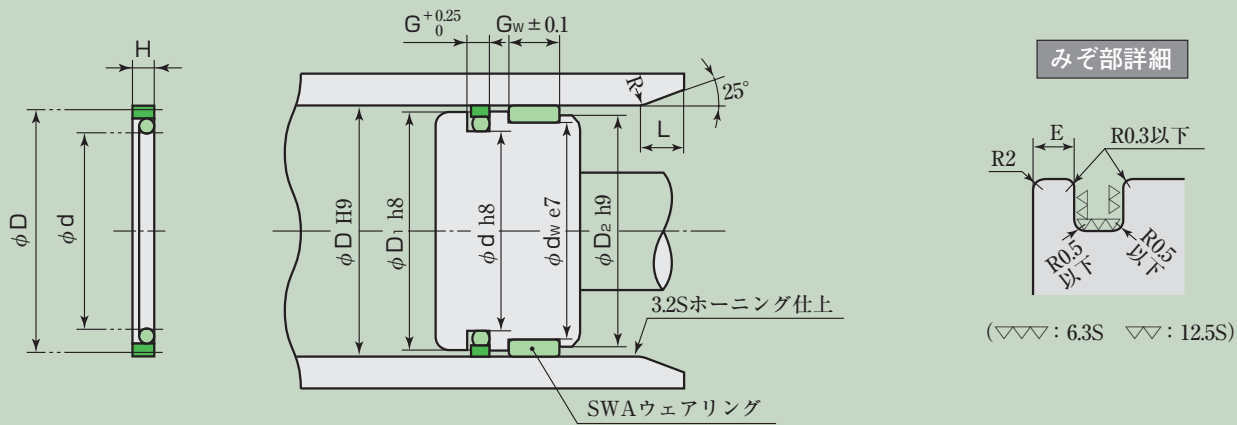

STシール (STSタイプ) 寸法表

単位: mm

呼び番号 標準 (PT 111)	パッキンおよびみぞ寸法									
	D	d	H	G	D <sub>1</sub>	dw	D <sub>2</sub>	G <sub>w</sub>	E	L
STS- 20	20	15	1.7	2	19.5	17	19	3	3	2
STS- 25	25	20	1.7	2	24.5	22	24	3	3	2
STS- 30	30	24	2.2	2.5	29.5	27	29	4	4	2
STS- 32	32	26	2.2	2.5	31.5	29	31	4	4	2
STS- 35	35	29	2.2	2.5	34.5	32	34	4	4	2
STS- 40	40	33.5	2.2	2.5	39.5	36	39	5	4	2
STS- 45	45	38.5	2.2	2.5	44.5	41	44	5	4	2
STS- 50	50	43.5	2.2	2.5	49.5	46	49	5	4	2
STS- 55	55	45.5	3.3	3.6	54.5	51	54	5	6	3
STS- 60	60	50.5	3.3	3.6	59.5	56	59	6	6	3
STS- 63	63	53.5	3.3	3.6	62.5	59	62	6	6	3
STS- 65	65	55.5	3.3	3.6	64.5	61	64	6	6	3
STS- 70	70	60.5	3.3	3.6	69.5	66	69	6	6	3
STS- 75	75	65.5	3.3	3.6	74.5	71	74	6	6	3
STS- 80	80	70.5	3.3	3.6	79.5	76	79	8	6	3
STS- 85	85	75.5	3.3	3.6	84.5	81	84	8	6	3
STS- 90	90	80.5	3.3	3.6	89.5	86	89	8	6	3
STS- 95	95	85.5	3.3	3.6	94.5	91	94	8	6	3
STS- 100	100	90.5	3.3	3.6	99.5	95	98	10	6	3

★ご注文・お問合せは、呼び番号にてご指示下さい。  
 ★表中 呼び番号が色地のものは、在庫しております。