

PRYパッキン

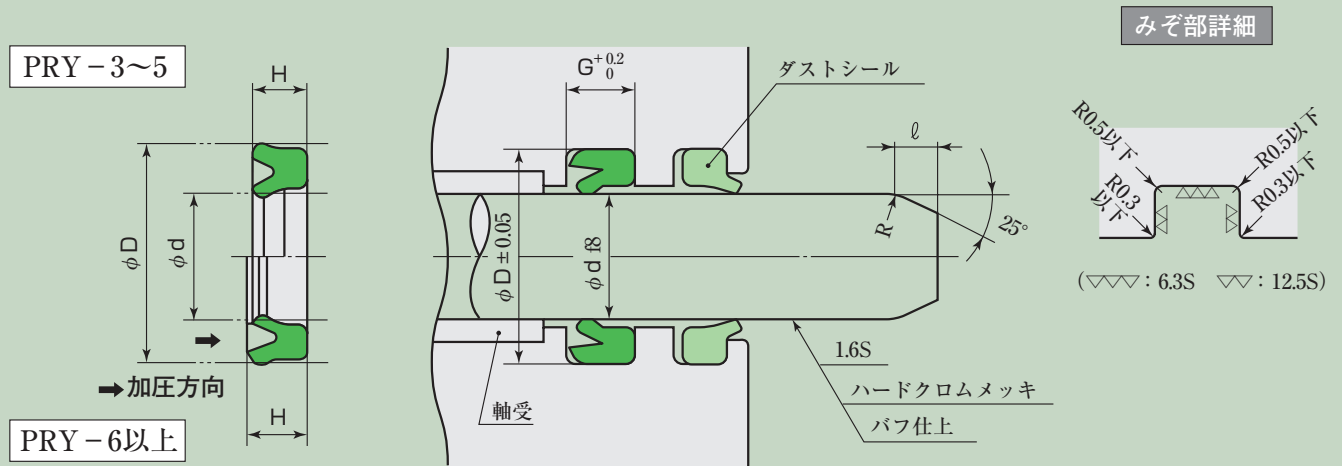

PRYパッキン寸法表

単位：mm

呼び番号 標準 (RN 713)	パッキンおよびみぞ寸法				
	d	D	H	G	ℓ
PRY- 3	3	7	2.9	3.2	1.5
PRY- 4	4	8	2.9	3.2	1.5
PRY- 5	5	9	2.9	3.2	1.5
PRY- 6	6	10	3.5	4	1.5
PRY- 8	8	12	3.5	4	1.5
PRY- 10	10	14	3.5	4	1.5
PRY- 12	12	17	4	4.5	1.5
PRY- 14	14	19	4	4.5	1.5
PRY- 16	16	22	5	5.7	1.5

★ご注文・お問合せは、呼び番号にてご指示下さい。

★表中 呼び番号が色地のものは、在庫しております。